

組立・施工・取扱説明書

お客様保管用

エバーアートフェンス 防音タイプ 共通

組立・施工の前に

アルミフェンス共通(BME-0075)の組立・施工・取扱説明書を必ず併せて確認してください。

部品の確認

※商品は購入時に選択したものが入っています。

※部材の数量はそれぞれフェンス1枚、フリーポール1本分の数量です。

■フェンス本体 梱包明細

梱包内容 ()内は個数を表します
フェンス本体(1枚)

■別売部品 梱包明細

名称	梱包内容 ()内は個数を表します
端部カバーセット	縦棧(1本) 縦棧 クッション材付(1本) 縦棧固定ビス(4本)
防音タイプ	

■別売部品 梱包明細

名称	梱包内容 ()内は個数を表します
フリーポール (専用柱)	フリーポールまたは現場加工用フリーポール(1本) 下部固定金具(1個) φ4×10トラスタッピン3種(2本) 上部固定金具(1個)、柱キャップ(1個) M4×40トラス小ネジ(1本) 平ワッシャー(1個) ※現場加工用の場合、フェンスの高さに合わせて穴あけ、取り付けが必要です
エンドキャップ	エンドキャップ(4個) ※上下共通 M4×16トラスタッピン1種(4本)
ジョイントスリーブ	ジョイントスリーブ(2個) M4×16トラスタッピン1種(4本)
コーナー連結部品	コーナー連結部品(2個) ※上下共通 M4×16トラスタッピン1種(4本)
格子付コーナー部品	格子付コーナー部品(1本) M4×16トラスタッピン1種(4本)
目かくしコーナー部品	目かくしコーナー部品(1本) M4×16トラスタッピン1種(4本)

基本寸法図

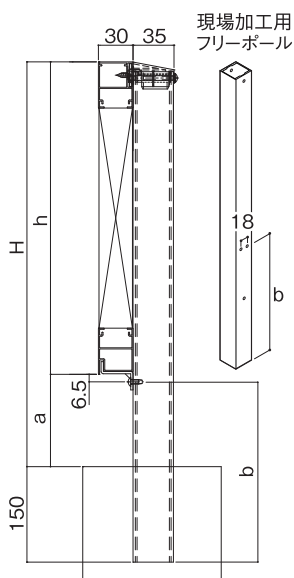

H	h	a	b
800	720	80	423.5
1000	920	80	-

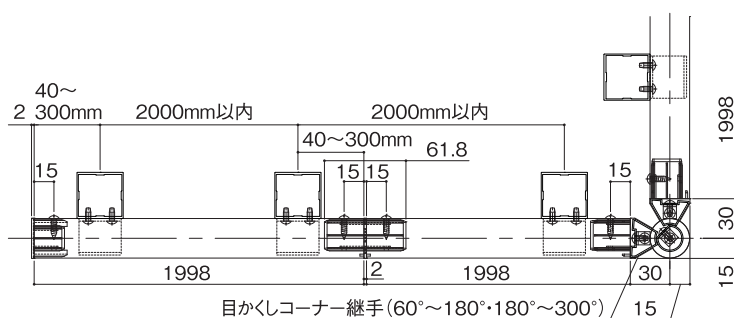

施工前の確認

■フェンス本体について

- ・フェンス本体には、あらかじめ片側の縦棧にクッション材が、貼り付いています。
- ・フェンス連結部でクッション材は押しつぶして納めます。
- ・クッション材側が端部に納まる場合は、はがしてください。

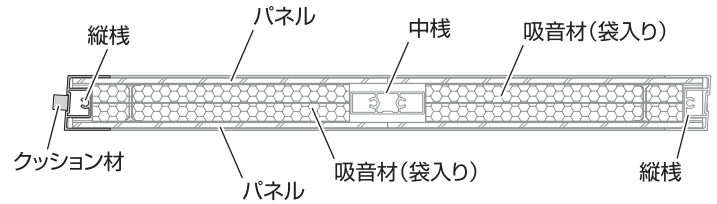

切詰方法

① 切り詰め前の確認

📌 ポイント

- 切り詰めには丸のこを使用してください。ペビーサンダー等の金属研磨砥石を使用しないでください。切り詰め、組み立て不良の原因になります。
- 歯は必ずアルミ切断用のものを使用してください。
- 歯が摩耗、欠けているものは使用しないでください。
- シート貼り形材を切断する場合はシートの方向に注意してください。シートの重なり部は、下図を参考にして切断してください。形材の向きや切断機によりシートがはがれる場合がありますので、注意してください。

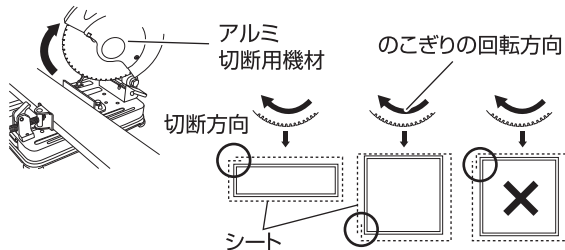

⚠️ ご注意

- 1枚のフェンスを切断して、2枚に分けて使用する場合は、別売の「端部カバーセット」を使用してください。
- 再度フェンスを組み立てる際、縦棧の上下、左右に注意してください。
- ※縦棧の形状で判断してください(下図参照)。
- ※下図はフェンスを上側からみた場合を示しています。

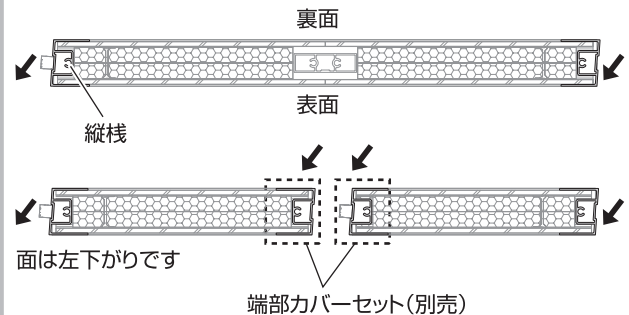

■吸音材の切り詰めについて

- ※フェンス内部の吸音材は、多孔質樹脂を使用しています。
- 切り詰めの際は、必ず下記の要領で作業を行ってください。

⚠️ ご注意

- 表面に衝撃を加えると凹みます。この凹みは戻りませんので、取り扱いには十分ご注意ください。
- 切断加工は、粉じん発生が少ないカッターナイフ等の手動工具を使用し、電動工具は使用しないでください。
- 加工時は、樹脂の粉が発生します。保護メガネや保護マスクをご使用ください。
- 多孔質樹脂は吸水します。切断加工後は必ず袋に戻して、テープですき間がないように封をしてください。

切詰方法

② 胴縁の加工

①上下の胴縁をスライドさせ、外します。

② ポイント

上・下胴縁の右側をカシメています。右方向にスライドしてください。

※外れにくい場合は、木またはプラスチックハンマーで叩いてください。

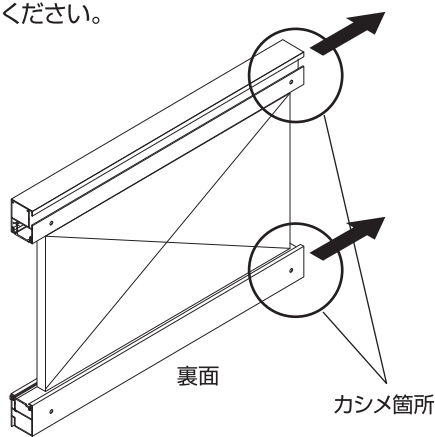

上胴縁

下胴縁

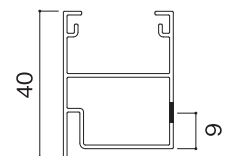
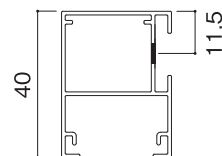
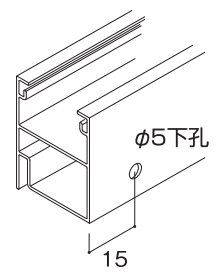
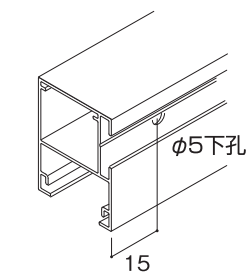

②上下の胴縁を指定位置、または任意寸法で切り詰めます。

③ 吸音材の加工

■切断方法

①袋の上部の結束テープをはがします。

②袋から多孔質樹脂を取り出して切断寸法に切ります。

③多孔質樹脂を袋に戻しテープで封をします。(袋の余分箇所は折り曲げてください)

※袋に記してある ラベルが必ず上胴縁側にくるように納めてください。

※袋は破らないようにしてください。

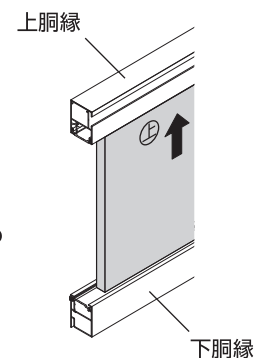
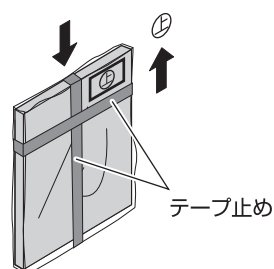
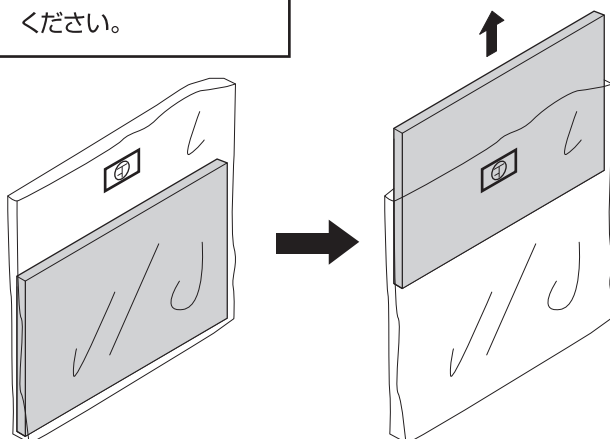

切詰方法

④ 上下アタッチメントの加工および納め方

- ① 縦棧を取り外します。
- ② 図を参照して、各部材を切り詰めます。
- ③ 上下アタッチメントは端部より
 - 1) 7mmの所にφ4.5の下孔をあけてください。
 - 2) 21mmの所まで図を参照して、切り欠き加工をしてください。
- ④ パネルの切り詰めは上下アタッチメントの切り詰め寸法と同じ長さを加工してください。

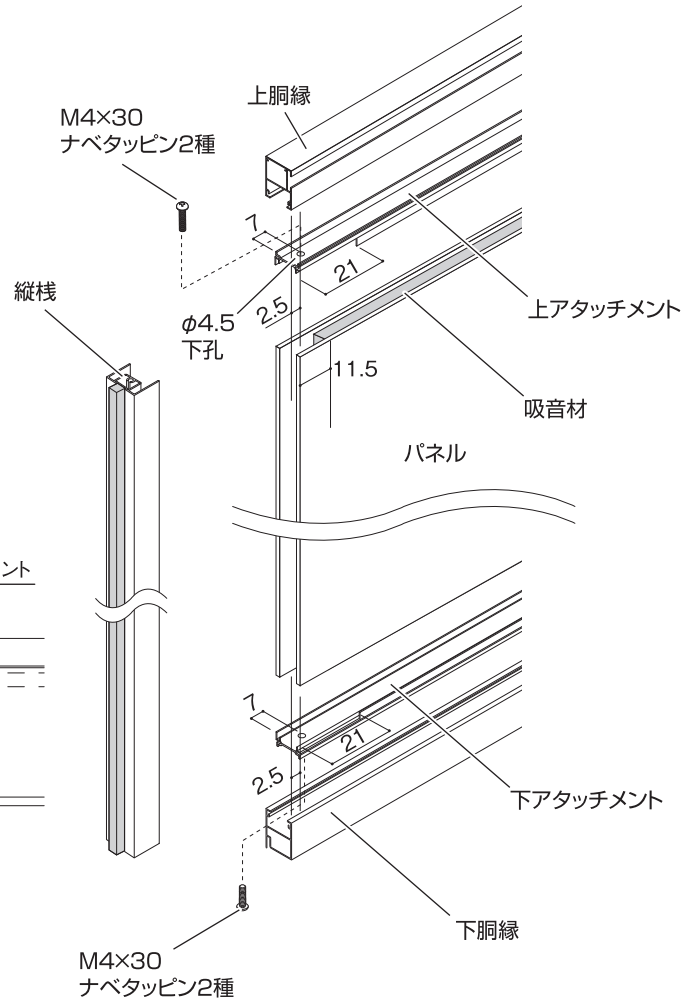
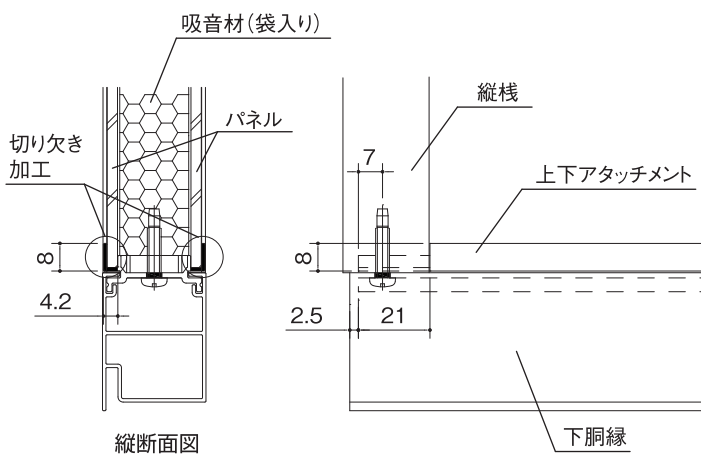

お客様サービスセンター **通話料無料** **0120-51-4128** 受付時間/月～金 AM9:00～PM5:00(祝日は除く)

株式会社タカショー 本社/〒642-0017 和歌山県海南市南赤坂20-1 TEL. 073-482-4128(代) FAX. 073-486-2560(代) 4 975149 938889

【お客様サービスセンターにおけるお客様の個人情報のお取り扱いについて】株式会社タカショーおよびタカショーグループ関連会社は、お客様の個人情報をご相談対応や修理対応などに利用させていただき、ご相談内容は録音させていただきます。また、折り返し電話をさせていただくための、発信番号を通知いただいております。なお、個人情報を適切に管理し、修理業務等を委託する場合や正当な理由がある場合を除き、第三者に開示・提供いたしません。個人情報に関するお問い合わせは、お客様サービスセンターまでご連絡ください。